

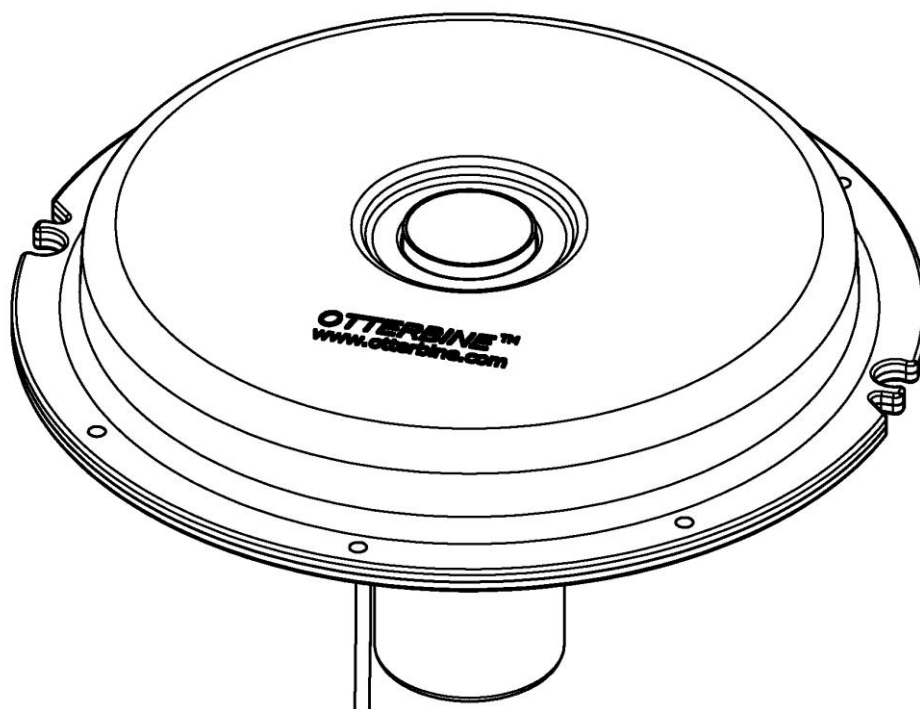

Otterbine Barebo Inc. Fractional-serien Installationshandbok CE

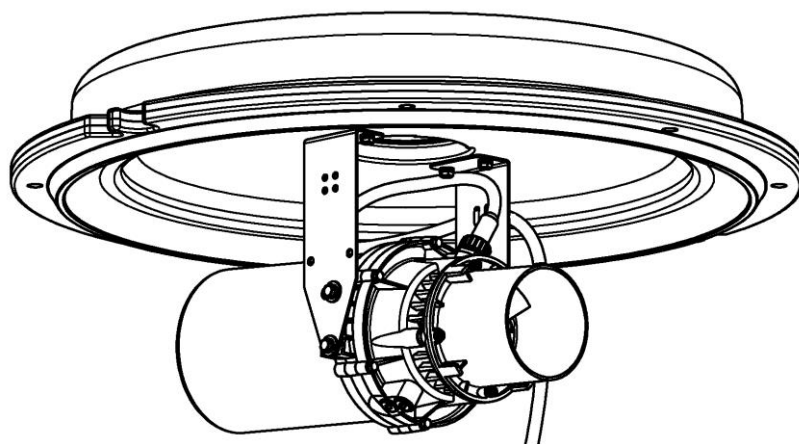
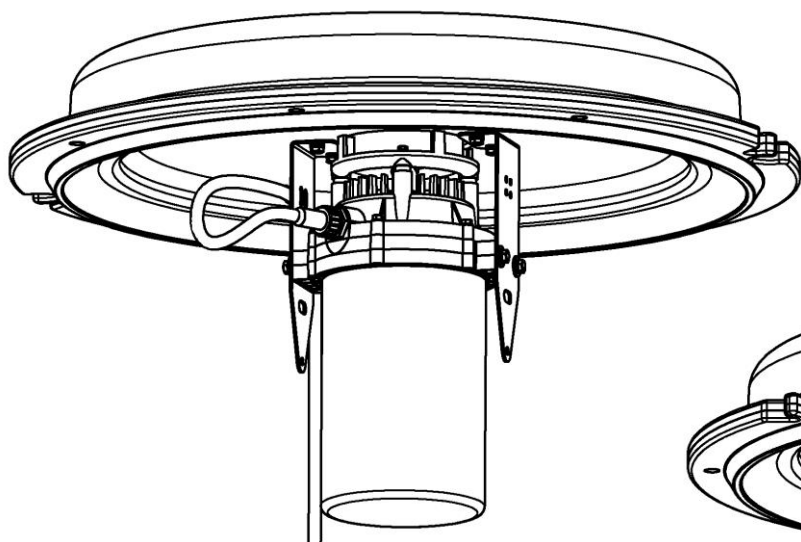

SÄKERHET

ELEKTRISKT ARBETE FÅR ENDAST UTFÖRAS AV EN BEHÖRIG ELEKTRIKER OCH I ENLIGHET MED ALLA TILLÄMPLIGA ELSÄKERHETSFORESKRIFTER

AKTSAMHET: Strömmen till enheten måste matas genom en restströmsenhet (RCD) med en märkrestström på högst 30 mA och all utrustning måste vara korrekt jordad.

AKTSAMHET: Använd inte utrustningen när folk befinner sig i vattnet, stäng alltid av all utrustning innan service eller underhåll utförs

AKTSAMHET: HÅLL HÄNDERNA BORTA FRÅN IMPELLERN VID DRIFT!

Koppla fysiskt bort utrustningen från strömkällan innan du kliver, vadar eller simmar i vattnet.



VARNINGAR

- Utrustningens drifttemperaturintervall är -12 °C till 40 °C (10 °F till 104 °F).
- Om strömsladden skadas, måste den bytas av en auktoriserad Otterbine-distributör.

INSPEKTERA UTRUSTNINGEN

Inspektera utrustningen och rapportera omedelbart eventuella transportskador till den speditör som levererade din enhet. **Enhet** - Kontrollera namnplåten som sitter på enhetens hölje och se efter att du har fått en enhet med rätt effekt och spänning.

PCC-enhet - Verifiera att PCC-enheten är kompatibel med luftarens effekt och spänning. Kontrollera de elektriska specifikationer som anges på märkskylten på insidan av dörren på PCC-enheten vid leverans från Otterbine.

Nätkabelnhet - Bekräfta rätt kabeljocklek och längd.

FÖR RÄTT GARANTISKYDD, SKICKA IN DITT GARANTIREGISTRERINGSKORT ELLER REGISTRERA ENHETEN ONLINE PÅ www.otterbine.com/warrantyform

ELEKTRISK INSTALLATION

KOPPLA ALLTID IFRÅN UTRUSTNINGEN FRÅN STRÖMFÖRSÖRJNINGEN INNAN SERVICE- OCH UNDERHÅLLSARBETEN UTFÖRS.

Aktsamhet: Skydd med restströmsenhet krävs. Om restströmsenhet inte används som skydd finns risk för allvarliga eller livsfarliga elektriska stötar.

Ledarna i strömförsörjningskabeln ska vara korrekt dimensionerade så att spänningsfallet i systemet, mellan strömkällan och enheten, blir högst 5 %. Underlåtenhet att göra detta kan skada enheten och ogiltigförklara garantin.

Fractional-serien, 50 Hz. Elektrisk specifikation				
hk	Spänning (V)	Antal faser	Strömstyrka vid full belastning (A)	Maximal längd på kabel, 12 AWG
1/2	220–240	1	2,6–2,8	600

- PCC-enhetens placering:**
1. PCC-enheten får **inte** gå att nå från vattnet.
 2. Undvik att montera PCC-enheten i direkt solljus.

FONTÄN MED LUFTARE I FRACTIONAL-SERIEN

MOMENT 1 – SÄTT FAST FÄSTENA PÅ FLOTTÖREN

ANVÄND 10 mm HYLSA
med FÖRLÄNGNING
Max. åtdragningsmoment
8 Nm/70 in-lb

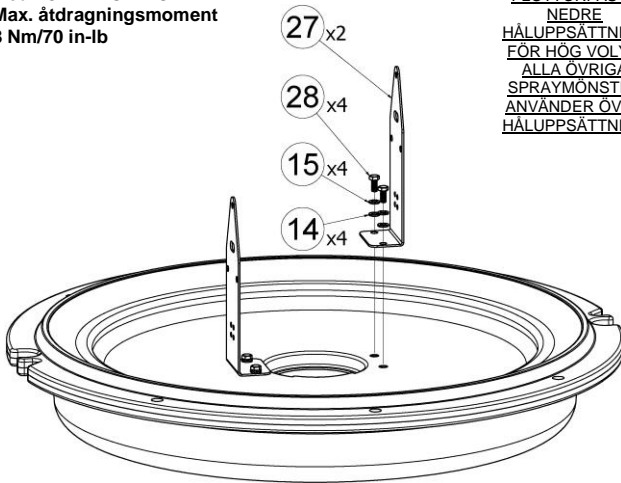

MOMENT 2 – PLACERA MOTORN MELLAN FÄSTENA

PASSA IN DE
PLATTA DELARNA
AV HUSRINGARNA
MOT FÄSTENA

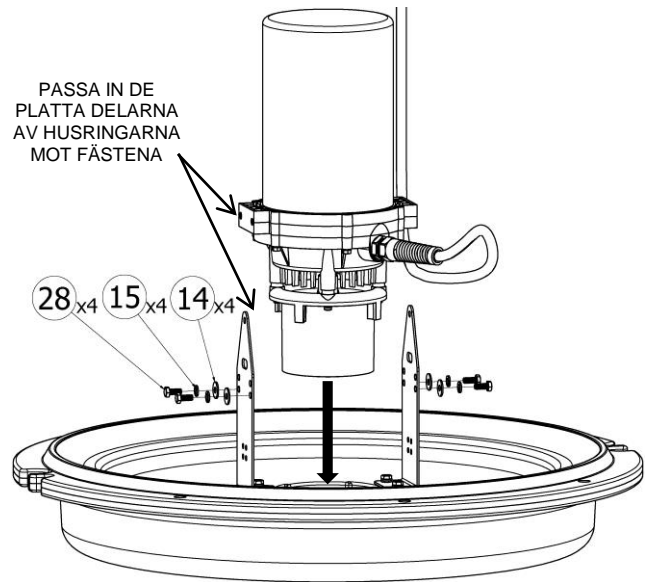

MOMENT 3 – SÄTT ENHETEN PÅ PLATS OCH DRA ÅT SKRUVARNA MOMENT 4 – MONTERA DRAGAVLASTANDE

BUNTBAND

ANVÄND 10 mm HYLSA
Max. åtdragningsmoment
8 Nm/70 in-lb

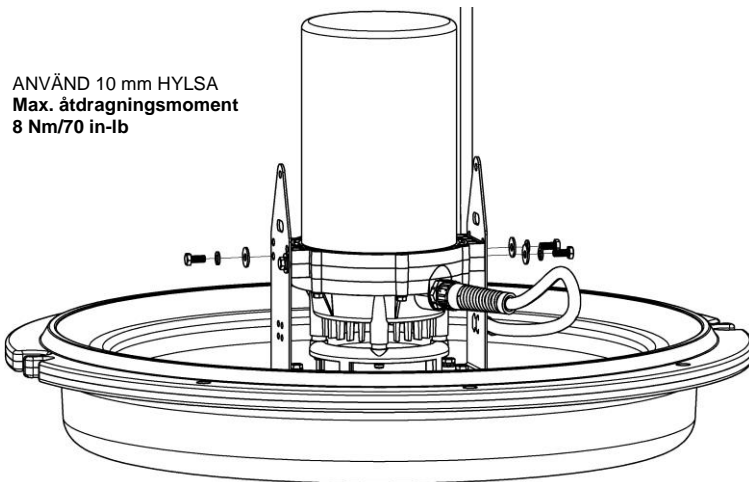

SKÄR AV
ÖVERSKOTTET
FRÅN BUNTBANDET

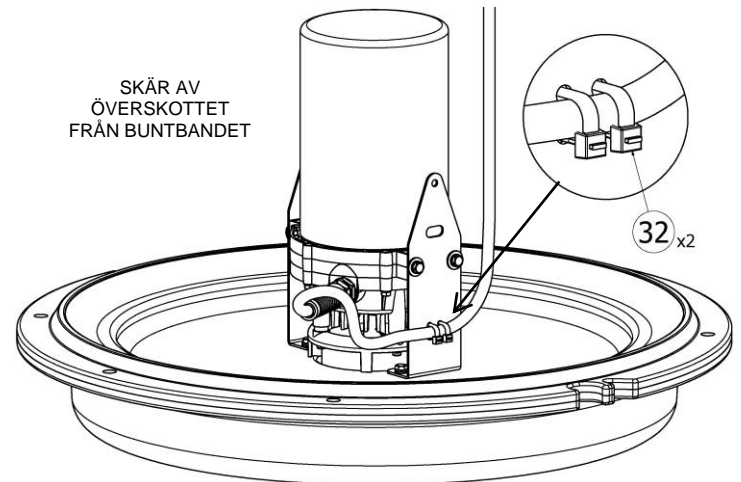

MOMENT 5 – ANSLUT BELYSNINGEN (TILLVAL)

FÄST FÄRGAD LINS PÅ
BENEN (TILLVAL)

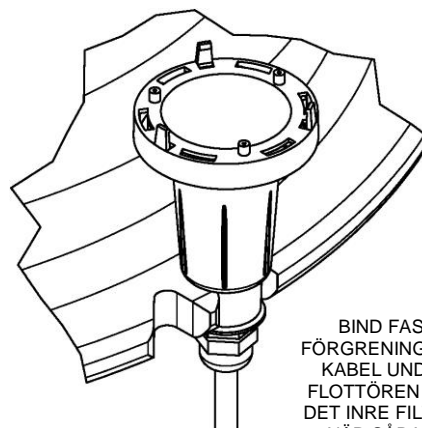
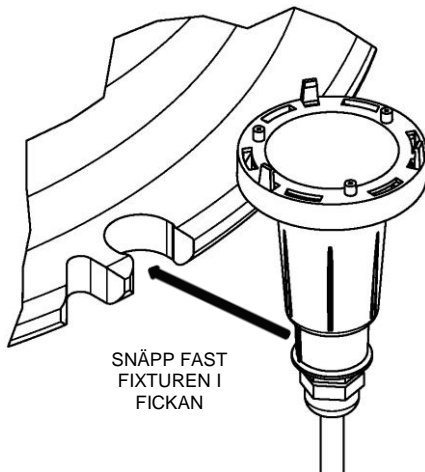

BIND FAST
FÖRGRENING OCH
KABEL UNDER
FLOTTÖREN OCH
DET INRE FILTRET
NÅR SÅDANT
ANVÄNDS

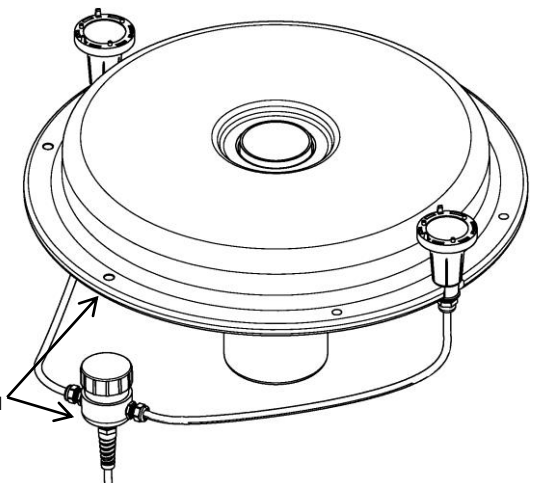

MOMENT 6 – SÄTT FAST FILTRET (ANVÄNDS EJ MED OMRÖRARE)

NÄR FILTER INTE ANVÄNDS SKA SKRUVARNA SKRUVAS TILLBAKA I HÅLEN OCH OANVÄNDA HÅL I FLOTTÖREN ALLTID PLUGGAS ELLER TÄTAS

ANVÄND FILTRET FÖR ATT FÖRHINDRA ATT PUMPKAMMAREN SÄTTES IGEN AV STÖRRE FÖREMÅL (GEMINI OCH HÖGVOLYM MINDRE BENÄGNA ATT SÄTTAS IGEN)

FÄST SKRUVARNA (8) MED JÄMNA MELLANRUM ANVÄND DORN ELLER FÖRBORRA 2,5 mm (3/32") HÅL

FÄST FILTRET VID FLÄNSEN

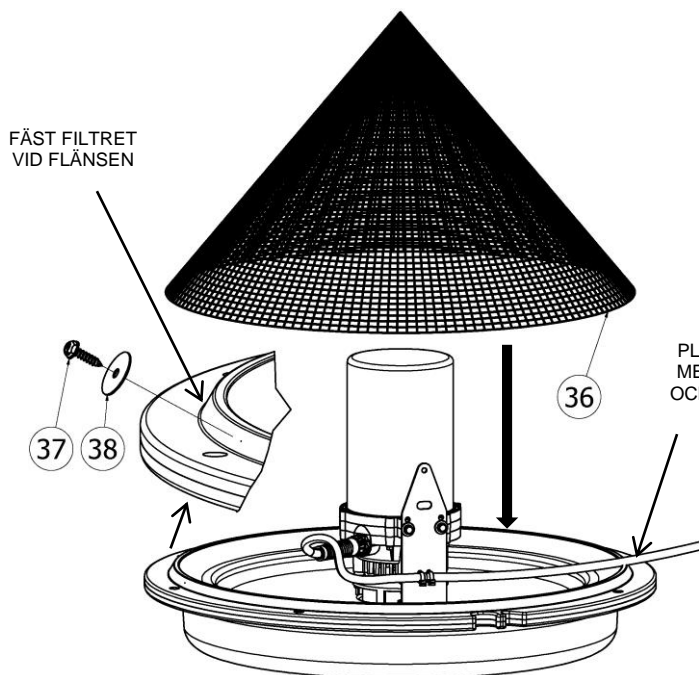

PLACERA KABELN MELLAN FLOTTÖR OCH FILTER (FÄST I FLOTTÖR)

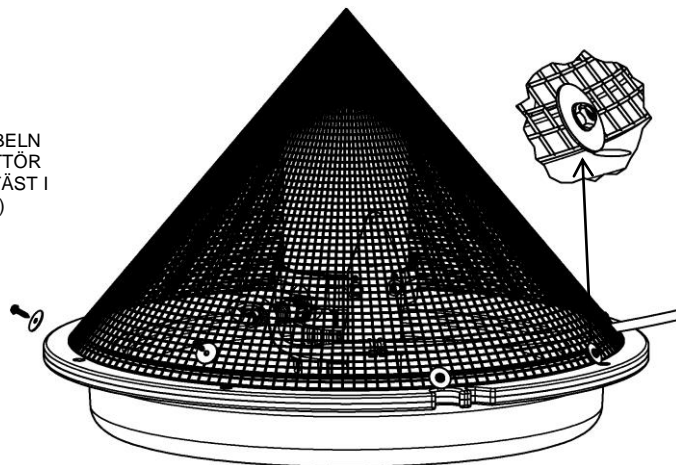

MONTERING OMRÖRARE I FRACTIONAL-SERIEN

MOMENT 1 – PLACERA MOTORN MELLAN FÄSTENA MOMENT 2 – SÄTT ENHETEN PÅ PLATS OCH DRA ÅT SKRUVARNA

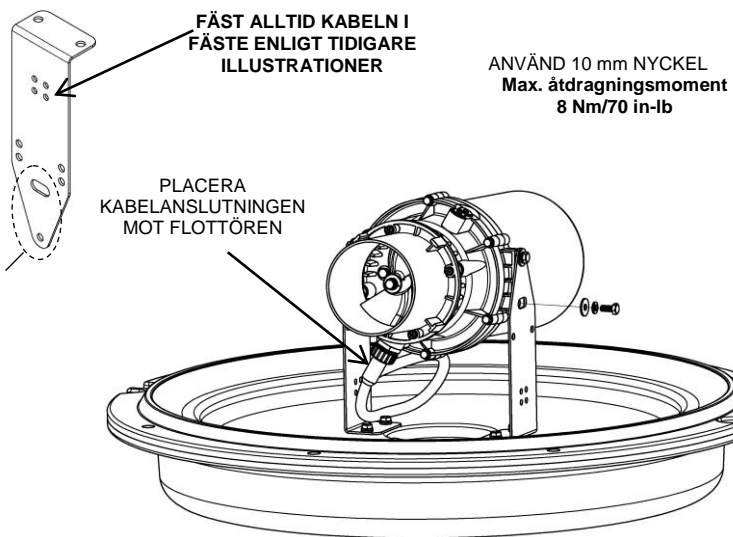
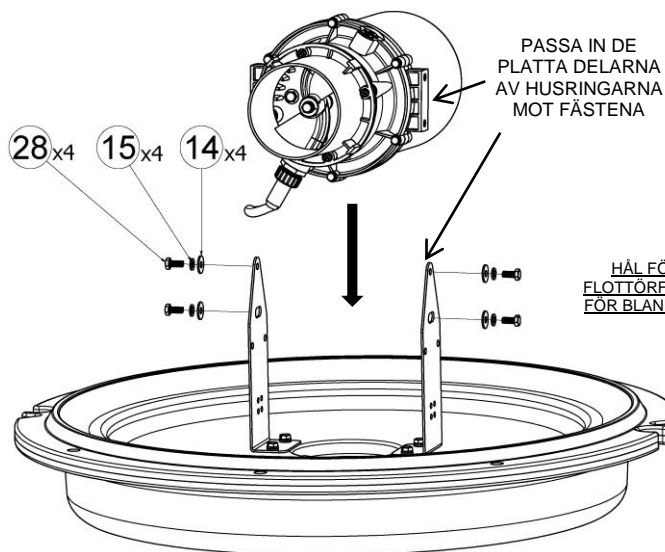

JUSTERA VINKELN PÅ OMRÖRARE I FRACTIONAL-SERIEN

LOSSA SKRUVARNA, JUSTERA LÄGET OCH DRA ÅT Maximalt åtdragningsmoment: 8 Nm/70 in-lb

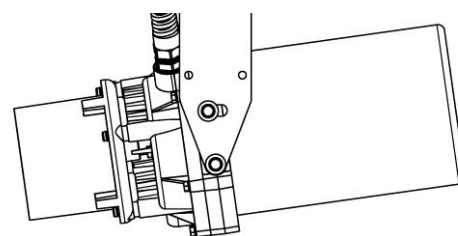
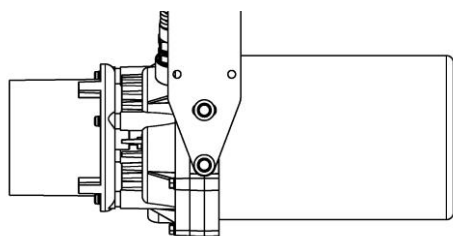
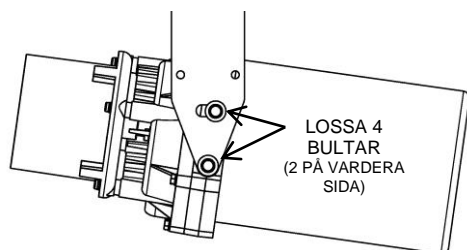

FÖRBERED ENHETEN FÖR START

MOMENT 1 – ELANSLUTNING

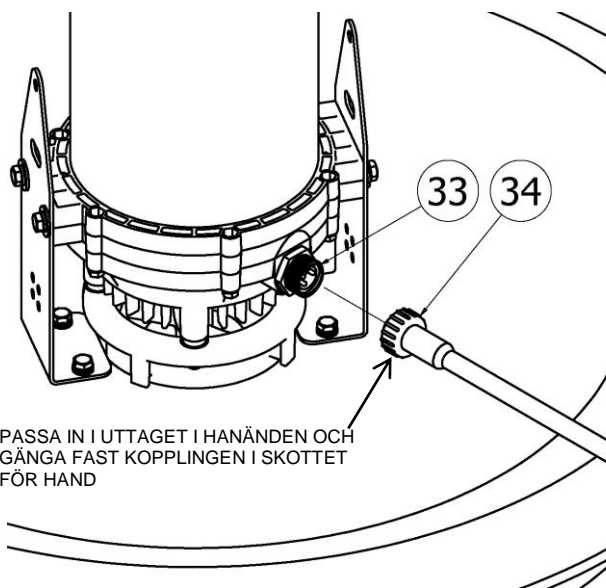

MOMENT 2 – FASTSÄTTNING AV FÖRTÖJNINGSLINOR OCH START SÄTT FAST FÖRTÖJNINGSLINORNA I STOLPAR PÅ DAMMKANTEN, I JORDANKARE ELLER I TYNGDER (PÅ MINST 7 kg VARDERA)

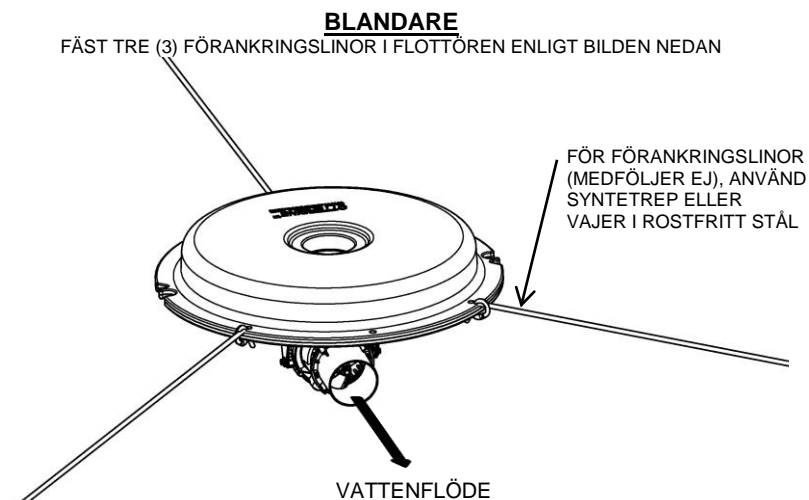

FONTÄN MED LUFTARE

ANVÄND TVÅ (2) ELLER TRE (3) FÖRANKRINGSLINOR

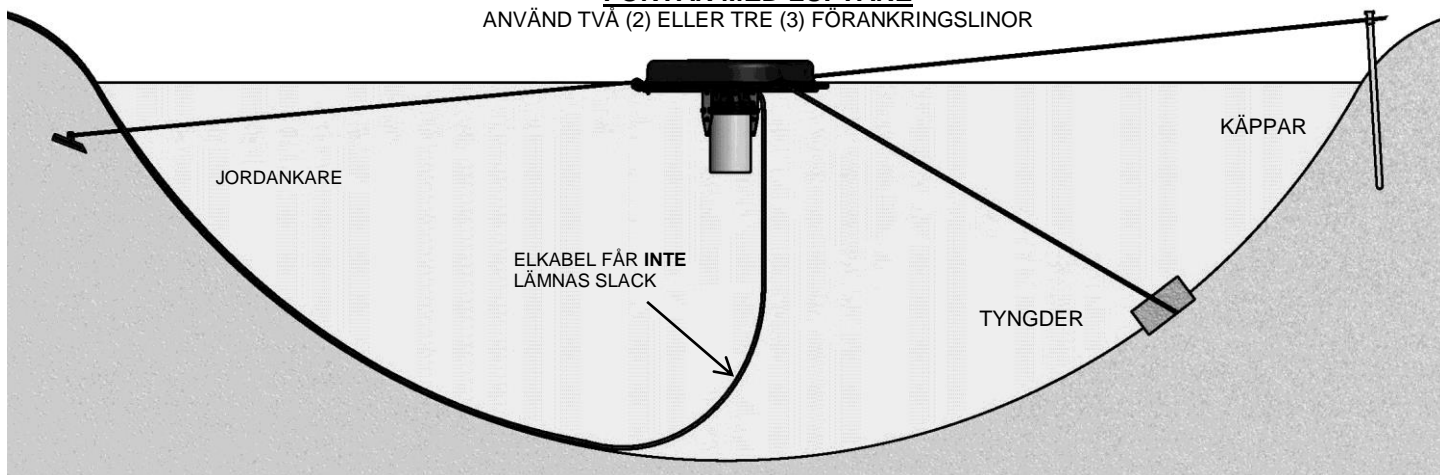

SE TILL ATT FONTÄNEN I FRACTIONAL-SERIEN INTE SKADAS

!Varning!

**SKADOR ORSAKADE AV FRYSNING TÄCKS INTE AV GARANTIN
LÅT ALDRIG ENHETEN GÅ "TORR" UTANFÖR VATTNET**

- **Låt aldrig** fontäner i Fractional-serien vara igång ovanför vattenytan (UTOM NÄR DU PROVKÖR DEN I YTTERST KORTA INTERVALL)
- Ta upp enheten ur vattnet när frost kan förväntas och temperaturen sjunker under 0 °C.
- Om enheten förvaras inomhus vid en temperatur högre än 0 °C håller den längre.
- Användningsdjupet är 0,4 m.
- Ta vid behov bort skräp från filtret och från enhetens insug.
- Inspektera och rengör hals- och munstyckskomponenter efter behov.
- Rengör årligen enheten och kablarna och kontrollera dem med avseende på fysiska skador

MONTERING MÖNSTERKOMPONENT

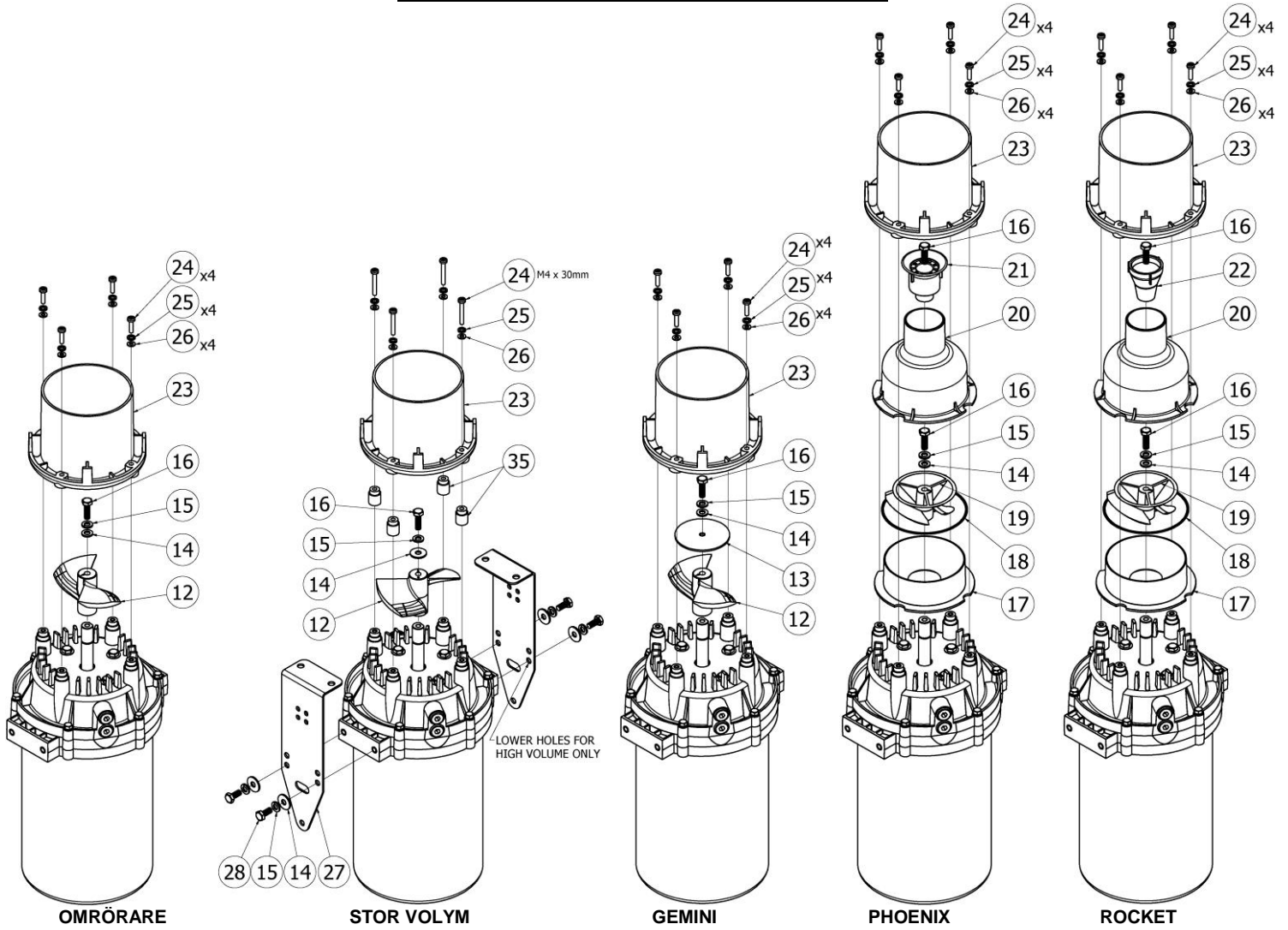

MÅTT PÅ ENHETEN

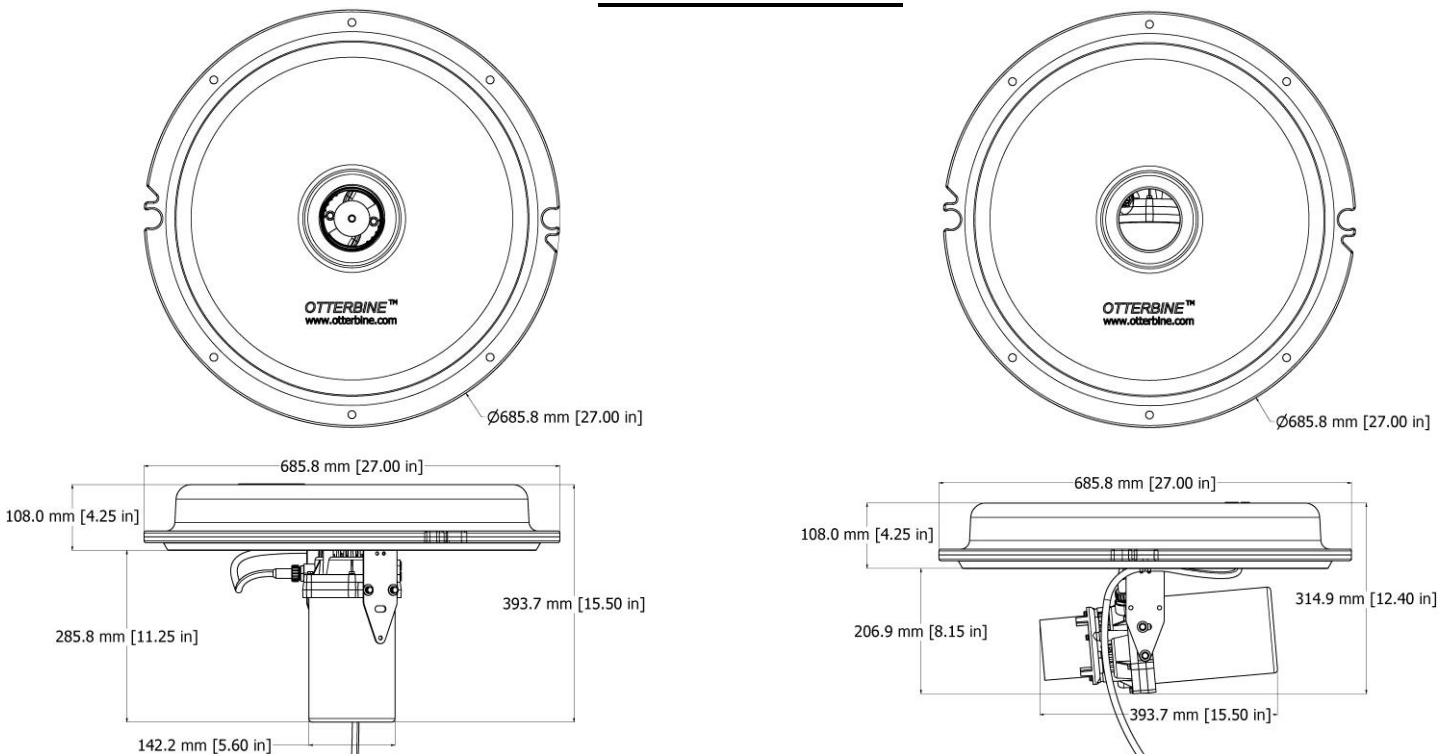

Begränsad garanti **Otterbine®-produkt**

Otterbine försäkrar att om en produkt från OTTERBINE under garantitiden uppvisar defekter med avseende på felaktigt utförande eller material, garanteras Köparen i samband med försäljningen, att OTTERBINE antingen reparerar eller ersätter nämnda produkt – beroende på vad som krävs för att återställa den till tillfredsställande funktionalitet, utan kostnad för det material eller arbete som krävs, förutsatt att Köparen skickade sitt garantikort till OTTERBINE inom 15 dagar efter det ursprungliga mottagandet; produkten ska levereras, förskottsbetald, i originalförpackningen eller annan förpackning som erbjuder fullgott skydd, till OTTERBINE eller annan inrättning som har godkänts av OTTERBINE och som ska utföra nämnda reparation eller byte eller, om produkten har köpts av godkänd OTTERBINE-återförsäljare, till denna återförsäljare; produkten får inte ha ändrats, reparerats eller servats av någon annan än OTTERBINE, en serviceinrättning eller av godkänd OTTERBINE-återförsäljare eller godkänd servicestation, och produktens serienummer får inte ha tagits bort eller ändrats; produkten får heller inte ha utsatts för blixtnedslag, force majeure, vandalism, frysning, olyckshändelse, missbruk eller åverkan, och ska ha installerats i enlighet med tillämpliga eltekniska reglementen (inklusive tillämpligt elskydd), samt ha installerats, använts och underhållits i enlighet med anvisningarna i den manual som medföljde OTTERBINE-produkten. OTTERBINE-produkten måste inspekteras fysiskt varje år, för att säkerställa att enheten, kontakten och nätsladden inte är skadade och i bra fungerande skick.

Inga underförstådda garantier av något slag utfästs av OTTERBINE i samband med denna produkt och inga andra garantier, vare sig uttryckta eller underförstådda, inklusive underförstådda garantier om säljbarhet och lämplighet för ett visst syfte, ska tillämpas på denna OTTERBINE-produkt. Om denna OTTERBINE-produkt skulle visa sig vara defekt i utförande eller material, är kundens enda åtgärd att få enheten lagad eller utbytt, som uttryckligen nämnt ovan och under inga omständigheter kommer OTTERBINE att ansvara för eventuella förluster, skador eller personskador, direkta eller följdskador, uppkomna av användningen eller oförmåga att använda OTTERBINE-produkten, inklusive men inte begränsat till kundens inköpskostnad, förlorade vinster, goodwill, skador pga. förlust av produkten eller avbrott på tjänster, eller personskador på kunden eller annan person.



Water Works With Otterbine!

**INSTRUKTIONER OCH NÄRMARE INFORMATION OM OTTERBINE-
PRODUKTERNA**

FINNS PÅ VÅR WEBBPLATS:

www.otterbine.com

Otterbine/Barebo, Inc.

3840 Main Rd. East

Emmaus, PA. 18049

USA

1-800-AER8TER • (610) 965-6018

FAX: (610) 965-6050

E-post: aeration@otterbine.com